



ENVE Composites, LLC
Ogden, UT 84404, USA

ENVE® Aero Road Bar Clip-On 取付方法

必要なツール

- 4mm 六角レンチ
- ケーブル/ハウジングカッター
- タイルソーまたは弓ノコ
- 切断ガイド

付属するハードウェア

Bolts:

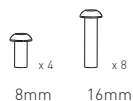

Other:



Step 1 :

エクステンションクランプを好みの幅で取り付けます。

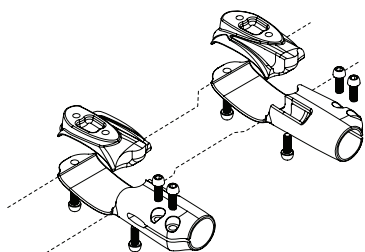

Step 2 :

アームパッドキャリアのポジションと向きを好みに合わせて決めます。
16mmのボルトを5Nmで締め付けます。

注意: エクステンションを挿入することで、お好みのアームパッドのポジションを実現できます。

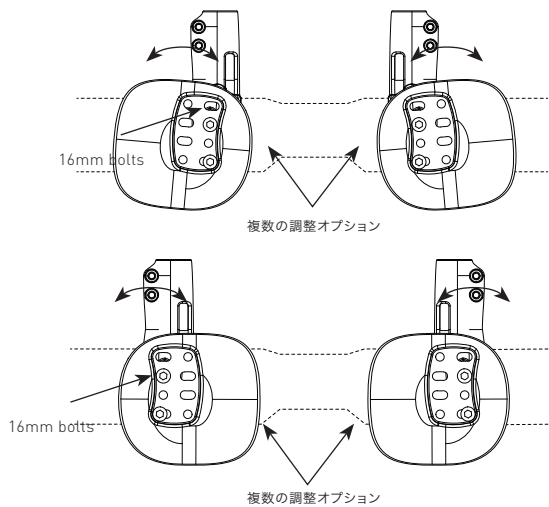

Step 3 :

アームパッドキャリアを取り付けたら、アームレストパッドをベルクローに載せ、強く押し付けます。

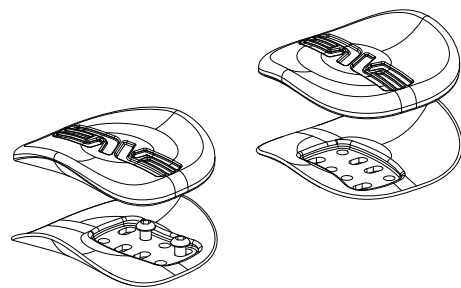

Step 4 :

エクステンションをエクステンションクランプに挿入した状態で前腕をアームレストに置き、エクステンションの好みの長さを決めます。

Step 5 :

エクステンションを好みの長さでバンドで切断します。
(2度測定し、一気に切断してください)

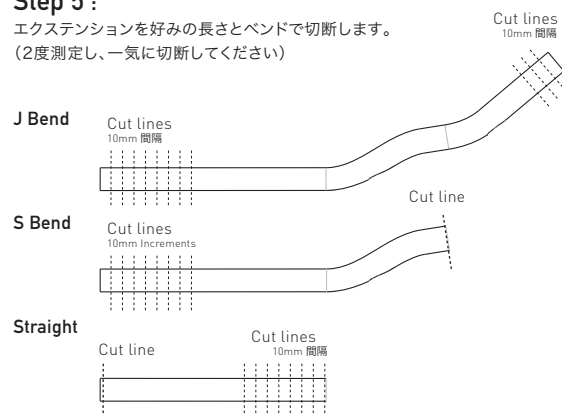

注意: ストレートのエクステンションを使う場合、エクステンションを180度回転させ、カットマークを外側に向けてください。

Step 6 :

切断し終わったら、切断面を点検し、また軽くヤスリがけして、飛び出した繊維を綺麗にします。
注意: スコッチブライトや細かい紙ヤスリ(160番以上)を使用してください。

Step 7 :

エクステンションをエクステンションクランプに挿入します。

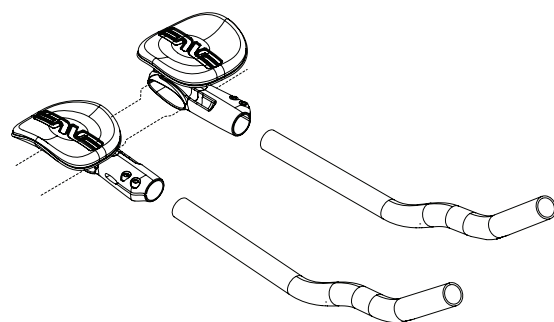

注意: エクステンションの端部は、外から見て最低挿入範囲内に入っていないとなりません。

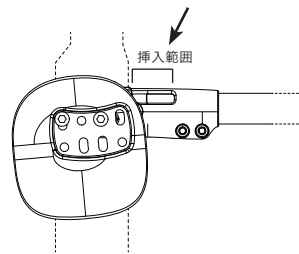

Step 8 :

エクステンションを好みのポジションに回転させます。
8mmのボルトを5Nmで締め付けます。

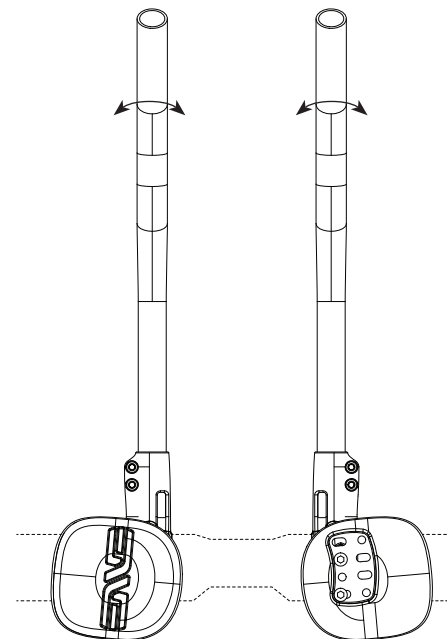

Step 9 :

Aero Barとクリップオン全体を、ステムクランプ内で好みの角度まで回転させます。

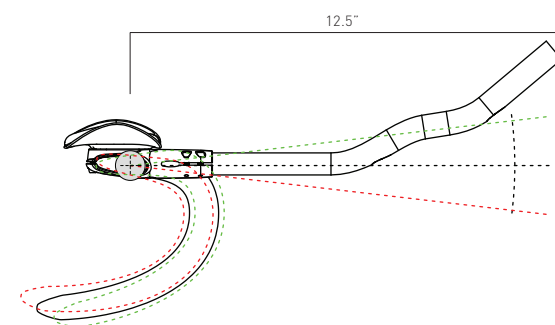

ボルトAからボルトBの順に交互に、一度に1Nmずつ、5Nmなるまで締め付けます。

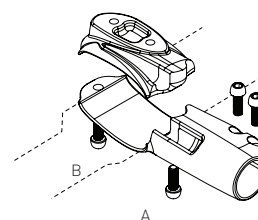

Step 10 :

ハウジングとケーブルを取り付けます。

ハウジング / ケーブル

